



KRUHOVÝ ROZDĚLOVAČ KR 75



Použití zařízení - určení:

Kruhový rozdělovač je zařízení, které pomocí otočné trubky tvaru kolene a tělesa rozdělovače se šesti výstupními hrdly mění postupně směr spádového toku materiálu v potrubí. Používá se v obilních silech a výrobnách krmných směsí k plnění, až šesti skladovacích prostor (zásobníků) z jednoho potrubí, sypkým nelepivým materiálem, především obilím a krmnými směsí o vlhkosti do 15%. Zařazení na podstatně jiné materiály je nutné konzultovat s výrobcem.

Popis principu funkce zařízení:

Litínové kruhové těleso KR je po obvodu opatřeno šesti výstupními hrdly. Na horní ploše je připevněna deska se vstupním hrdlem, svorkovnicová skříňka a indukční senzory. Mezi těleso a vstupní hrdlo je vloženo otočné rozdělovačí koleno. Na otočném kolenu je připevněn nájezd, kterým se spíná příslušný indukční senzor pro předurčenou polohu. Pro výkon 32 t/h se na vstupní hrdlo a výstupní hrdla pomocí stahovacích pásů připevňují redukce. Těleso je uloženo na stojanu. Utěsnění kolena v tělese je provedeno na spodní kuželové ploše těsněními vloženými do drážek tělesa (3,4), po kterých koleno zároveň klouže. Nahoře je na čelo kolena přitlačován kovový těsnící kroužek (5) přes pryžové těsnění (6), které je vsazeno v drážce přitlačné matice (7), našroubované na vstupním hrdle. Rozdělovačí koleno je poháněno elektropřevodovkou s brzdovým elektromotorem pomocí výkyvného hřídele (1) opatřeného kolíky (2). Tím, že je hřídel výkyvný je zaručeno usazení rozdělovačího kolena mezi těsnícími elementy. Do svorkovnice skříňky jsou připojeny vodiče indukčního senzoru a brzdový elektromotor.

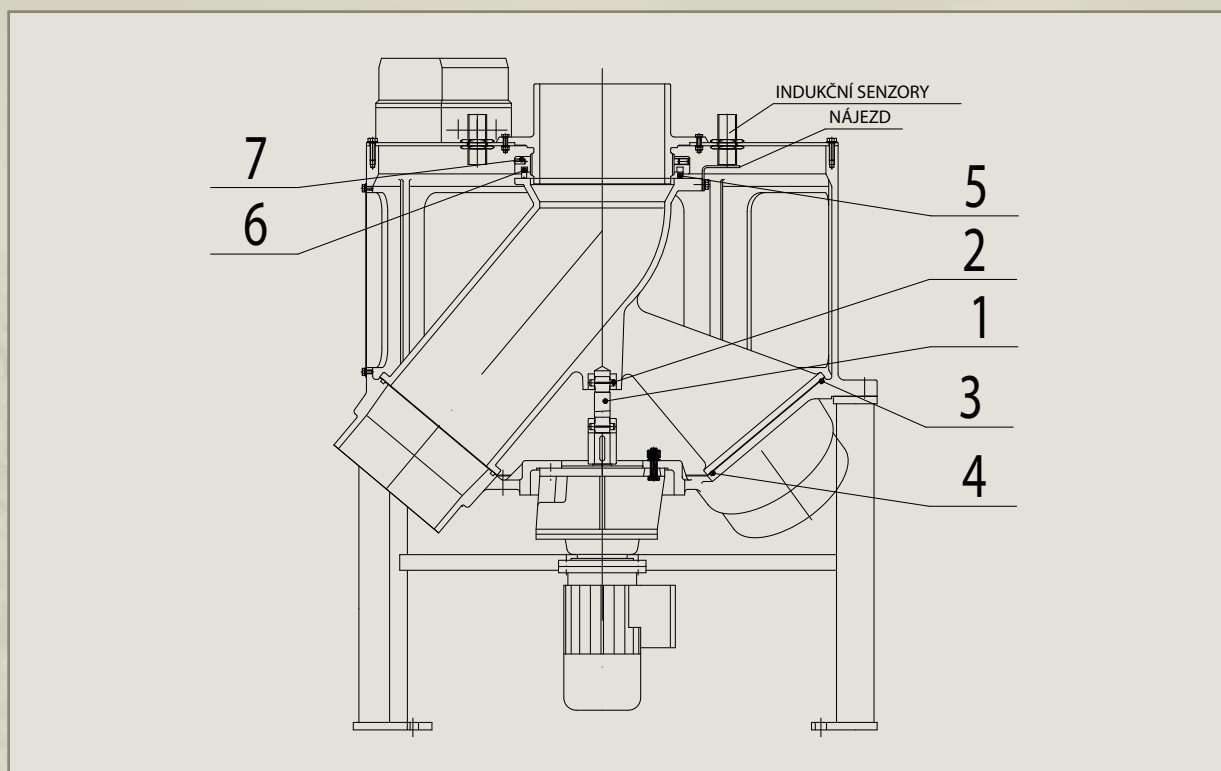

Fakturační adresa:
Gama Pardubice s.r.o.
Nemošice 3, 533 03 Pardubice
IČO: 62026020, DIČ: CZ62026020
KB PCE č.ú.: 192314440227/0100

Gama Pardubice s.r.o.
Holandská 528, 533 01 Pardubice
tel.: 466 670 070-2, fax: 466 670 073
e-mail: info@gama-pardubice.cz
web: www.gama-pardubice.cz





KRUHOVÝ ROZDĚLOVAČ KR 75

Hlavní technické údaje zařízení:

Parametr	Měrná jednotka	KR 75
Výkon	m ³ .hod ⁻¹	75
Spádové potrubí	mm	219
Příkon	kW	7
Otáčky	min ⁻¹	7
Převodovka	Bonfiglioli	MAS25DF i = 192,1 P63V3
Elektromotor brzdový	Siemens	1LA7073-4AB 11ZG26
Jmenovitý proud	A	0,56
Senzory poloh kolena rozdělovače		10-30 VDC, 0,2A KS 95C 1-0-95 PNP-L5
Celková hmotnost	kg	196

Hlavní rozměry KR 75:

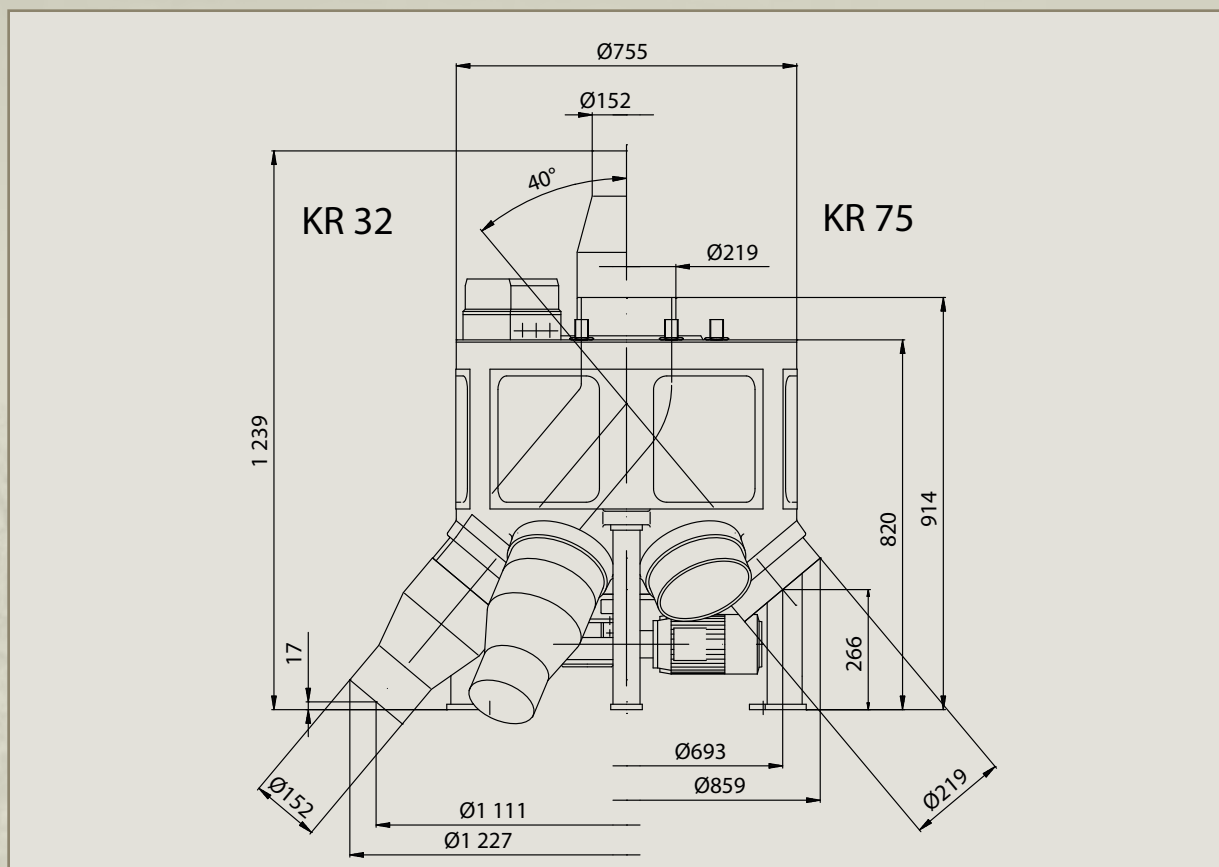

Fakturační adresa:
Gama Pardubice s.r.o.
Nemošice 3, 533 03 Pardubice
IČO: 62026020, DIČ: CZ62026020
KB PCE č.ú.: 192314440227/0100

Gama Pardubice s.r.o.
Holandská 528, 533 01 Pardubice
tel.: 466 670 070-2, fax: 466 670 073
e-mail: info@gama-pardubice.cz
web: www.gama-pardubice.cz





KRUHOVÝ ROZDĚLOVAČ KR 75

Seznam náhradních dílů:

Pro KR je možno objednat náhradní díly dle následujícího seznamu a to buď jednotlivě nebo jako celé soubory u výrobce. Počty kusů platí pro třísměnný provoz.

Číslo náhradního dílu	Název náhradního dílu	ČSN výrobce Číslo výkresu	Počet ks - provoz			Hmotnost (kg)
			1 rok	3 roky	5 let	
1.	Hřídel kompletní		-	-	1	0,45
2.	Kolík 10 x 45	ČSN 022150.2	-	2	-	0,02
3.	Těsnění Ø 6 x 2300	FLEXON	-	1	-	0,16
4.	Těsnění Ø 6 x 1200	FLEXON	-	1	-	0,08
5.	Těsnící kroužek		-	-	1	0,52
6.	Těsnění Ø 10 x 820	Pryž mikroporézní	-	-	1	0,032
7.	Matice		-	-	1	2,75

Fakturační adresa:
Gama Pardubice s.r.o.
Nemošice 3, 533 03 Pardubice
IČO: 62026020, DIČ: CZ62026020
KB PCE č.ú.: 192314440227/0100

Gama Pardubice s.r.o.
Holandská 528, 533 01 Pardubice
tel.: 466 670 070-2, fax: 466 670 073
e-mail: info@gama-pardubice.cz
web: www.gama-pardubice.cz

